

N 50, Campana telescópica, 90 cm, plata metalizado
D49ED52X1

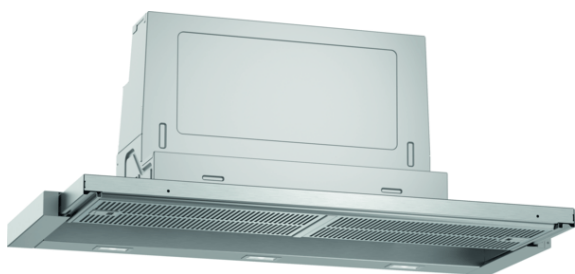

A

Accesorios opcionales

Z54TL90X1 Marco de reducción
Z54TM90X0 Accesorios campanas

Equipamiento

Datos técnicos

Tipología : Falda retraíble
Certificaciones de homologacion : CE, VDE
Longitud del cable de alimentación eléctrica (cm) : 175
Medidas del nicho de encastre : 385mm x 524.0mm x 290mm
Dist mín resp zonas cooc eléct : 430
Dist mín resp zonas cooc gas : 650
Peso neto (kg) : 12,931
Tipo de control : Electrónica
Máxima extracción de aire (m³/h) : 397
Máxima extracción de aire en recirculación en nivel intensivo (m³/h) : 476.0
Máxima extracción de aire en recirculación (m³/h) : 294
Máxima extracción de aire en nivel intensivo (m³/h) : 729
Numero de lámparas : 3
Nivel de contaminación acústica (dB(A) re 1 pW) : 53
Diámetro de la salida de aire : 120 / 150
Material del filtro antigrasa : Acero inoxidable lavable
Código EAN : 4242004251187
Potencia de conexión (W) : 146
Intensidad corriente eléctrica (A) : 10
Tensión (V) : 220-240
Frecuencia (Hz) : 50; 60
Tipo de clavija : Schuko con conexión a tierra
Tipo de instalación : Integrable



4 242004 251187

*N 50, Campana telescópica, 90 cm, plata
metalizado
D49ED52X1*

Equipamiento

- Ancho 90 cm
- gris metalizado

Equipamiento:

- Clase de eficiencia energética A (dentro del rango A+++ a D).
- Motor EfficientDrive®
- Filtros de acero inoxidable. Fácil limpieza
- Regulación precisa de la extracción a través del control electrónico, Campana telescópica.
- Sistema de fácil instalación.
- Válvula antirretorno incluida
- DirectControl: TouchControl en acero inoxidable con sensores luminosos
- Posibilidad de instalarse en recirculación o con salida al exterior
- Para instalación en recirculación necesario kit de recirculación o filtro de carbón activo (accesorio).

Funcionamiento:

- 4 potencias de extracción
- Posición intensiva con retracción automática
- Potencia máxima de extracción: 729 m³/h (según UNE/EN 61591).
- Capacidad máxima de extracción según UNE/EN 61591: 397 m³/h
- Potencia sonora en nivel 3: 53 dB(A)
- Desconexión automática temporizada

Iluminación:

- Iluminación LED

Medidas:

- Medidas aparato (alto x ancho x fondo): 426 x 898 x 290 mm
- Medidas encastre (alto x ancho x fondo): 385 x 524 x 290 mm

N 50, Campana telescópica, 90 cm, plata
metalizado
D49ED52X1

Dibujos acotados

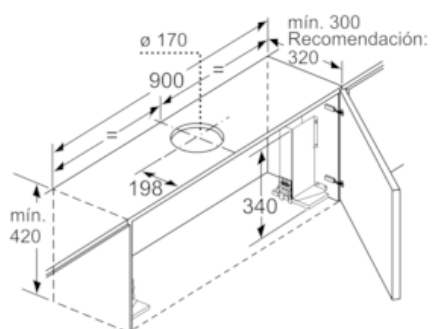
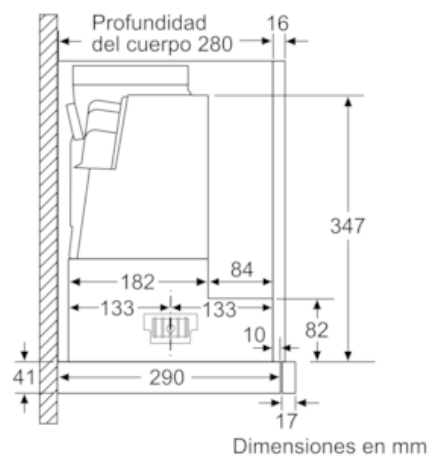

Para el montaje de la campana telescópica de 90 cm en un armario superior de 90 cm de anchura, es necesario un juego de montaje. Ambas escuadras de montaje se atornillan al mueble a derecha e izquierda. Montaje según plantilla.

Dimensiones en mm