

N 50, Lavavajillas totalmente integrable, 45 cm  
S583M50X0E



A++

Accesorios opcionales

Z7710X0 Alargador de manguera

Equipamiento

Datos técnicos

Consumo de agua (L) : 9,5  
Tipo de construcción : Integrable  
Altura de la encimera extraíble (MM) : 0  
Dimensiones del aparato : 815 x 448 x 550  
Medidas del nicho de encastre : 815-875 x 450 x 550  
Fondo con puerta abierta a 90 grados (mm) : 1150  
Patas regulables : Sí- solo frontales  
Ajuste máximo de las patas (mm) : 60  
Zócalo regulable : Ambos horizontal y vertical  
Peso neto (kg) : 32,222  
Peso bruto (kg) : 34,0  
Potencia de conexión (W) : 2400  
Intensidad corriente eléctrica (A) : 10  
Tensión (V) : 220-240  
Frecuencia (Hz) : 50; 60  
Longitud del cable de alimentación eléctrica (cm) : 175  
Tipo de clavija : Schuko con conexión a tierra  
Longitud del manguito de entrada (cm) : 165  
Longitud del manguito de salida : 205  
Código EAN : 4242004226321  
Número de opciones de posición : 10  
Clasificación de eficiencia energética (2010/30/EC) : A++  
Consumo anual de energía (kWh/annum) - NUEVA (2010/30/EC) : 211,00  
Consumo de energía (kWh) : 0,75  
Consumo de energía en modo sin apagar (W) - NUEVA (2010/30/EC) : 0,10  
Consumo de energía en modo apagado (W) - NUEVA (2010/30/EC) : 0,10  
Consumo anual de agua (l/año) - NUEVA (2010/30/EC) : 2660  
Rendimiento de secado : A  
Programa de referencia : Eco  
Duración total del ciclo del programa de referencia (min) : 195  
Nivel de contaminación acústica (dB(A) re 1 pW) : 44  
Tipo de instalación : Totalmente integrable



4 242004 226321

## N 50, Lavavajillas totalmente integrable, 45 cm S583M50X0E

### Equipamiento

#### Prestaciones

- Clase de eficiencia energética: A++ dentro del rango A+++ (más eficiente) a D (menos eficiente)
- Motor EfficientDrive®
- Display digital
- TimeLight: proyección luminosa del estado del programa de lavado.
- AquaSensor®: Funcionamiento automático, Sensor de carga
- AquaStop®
- acero inoxidable. 10 años de garantía

#### Funcionamiento

- 5 programas: Chef 70 °C, auto 45-65 °C, Eco 50 °C, copas 40 °C, 1 hora 65 °C
- 3 funciones especiales: VarioSpeed® Plus, zona intensiva, extra secado
- Inicio diferido de 1 a 24 horas.
- Programa especial: Limpieza de la cuba EasyClean

#### Equipamiento

- Capacidad: 10 servicios
- Tercera bandeja
- Sistema de cestas Flex 2
- Cesta superior RackMatic® regulable en 3 alturas

#### Datos técnicos

- Potencia acústica: 44 dB (re 1 pW).
- Consumos: 0.75 kWh/9.5 litros

#### Medidas

- Dimensiones del aparato (alto x ancho x fondo): 81.5 x 44.8 x 55 cm
- Dimensiones encastre (alto x ancho x fondo): 81,5 - 87,5 x 45 cm x 55 cm.

N 50, Lavavajillas totalmente integrable, 45 cm  
S583M50X0E

Dibujos acotados

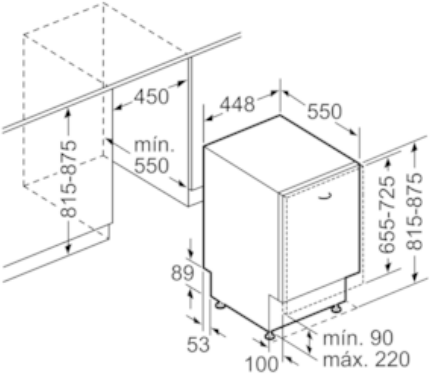

Dimensiones en mm

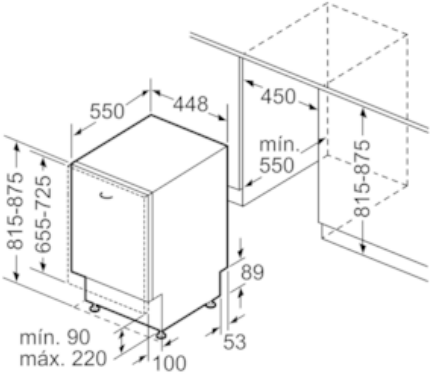

Dimensiones en mm